

RYLFLOW E/4" 1x100 HIDRANTE BAJO RASANTE

CARACTERÍSTICAS

- Hidrante contra incendios para montarse bajo rasante, según UNE-EN 14339
- Pintura epoxy rojo RAL 3000
- Entrada DN100 con brida DIN PN-16, conexión recta
- Mecanismo de accionamiento (apertura-cierre) mediante tuerca de cuadrado (25x25mm)
- Presión Nominal 16bar
- Cuerpo del hidrante construido en fundición gris según norma EN 1503-3
- Conexión de salida:
 - 1 salida DN100 con racor fijo y tapón bombero de 4" en aluminio según UNE 23400
 - Otras opciones de acoples (a consultar)
- Obturador cautivo
- Presión de servicio PN16
- Posibilidad de montarse con tapa y cerco, o en arqueta completa con tapa en hierro fundido



Ref.: I110062

	E/4" 1x100
Referencia	I110062
Dirección de cierre	Sentido horario
Vueltas para inicio de flujo	1
Vueltas totales	11
MOT N.m (Rango 2)	130
mST N.m	260
Conexiones entrada	Brida DIN PN16
	Vertical
Conexiones salida BSP	1x100 Racor Bombero (Otras opciones consultar)
Kv salidas 100	200

RYLFLOW E/4" 1x100 HIDRANTE BAJO RASANTE

ACCESORIOS Y EQUIPAMIENTO PARA HIDRANTES

TAPA Y CERCO



- > Tapa y cerco para hidrante enterrado
Ref. I110081

ARQUETA COMPLETA 2X70



- > Arqueta completa 2x70
Ref. I110086

ARQUETA COMPLETA 1X100



- > Arqueta completa 1x100
Ref. I110084

TAPA-CERCO USO PESADO



- > Tapa-cerco hidrante enterrado trafico D-400
Ref. I110229

LLAVE DE ARQUETA



- > Llave para arqueta de los hidrantes enterrados
Ref. I11009

LLAVE ENTERRADOS



- > Llave para hidrante enterrado
Ref. I110089

RYLFLOW E/4" 1x100 HIDRANTE BAJO RASANTE

ESQUEMA	FOTOGRAFIA	MODELO	REF.	A	B	C	D	E
		Arqueta para Rylflow E/4"-70	I110086	468	224	502	200	258
		Arrqueta para Rylflow E/4"-100	I110084	406	224	440	200	258
		Tapa y cerco para Rylflow E/4"-70 y Rylflow E/4"-100	I110081	570	335	610	375	45
		Tapa-cerco uso pesado Tipo D-400	I110229	728	610	580	625	95

RYLFLOW E/4" 1x100 HIDRANTE BAJO RASANTE

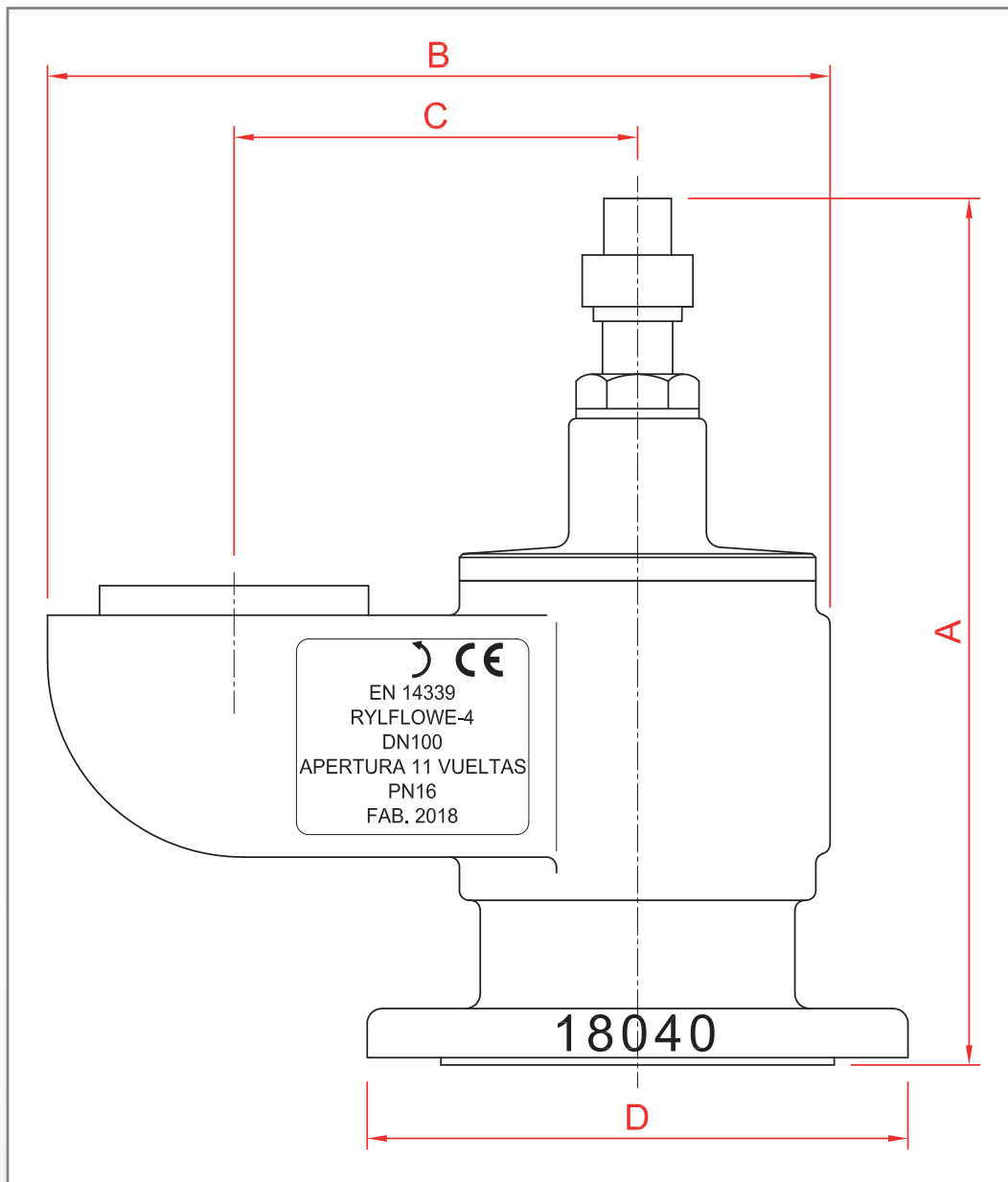

	A	B	C	D
E/4" 1x100	355	320	165	Ø220

RYLFLOW E/4" 1x100 HIDRANTE BAJO RASANTE

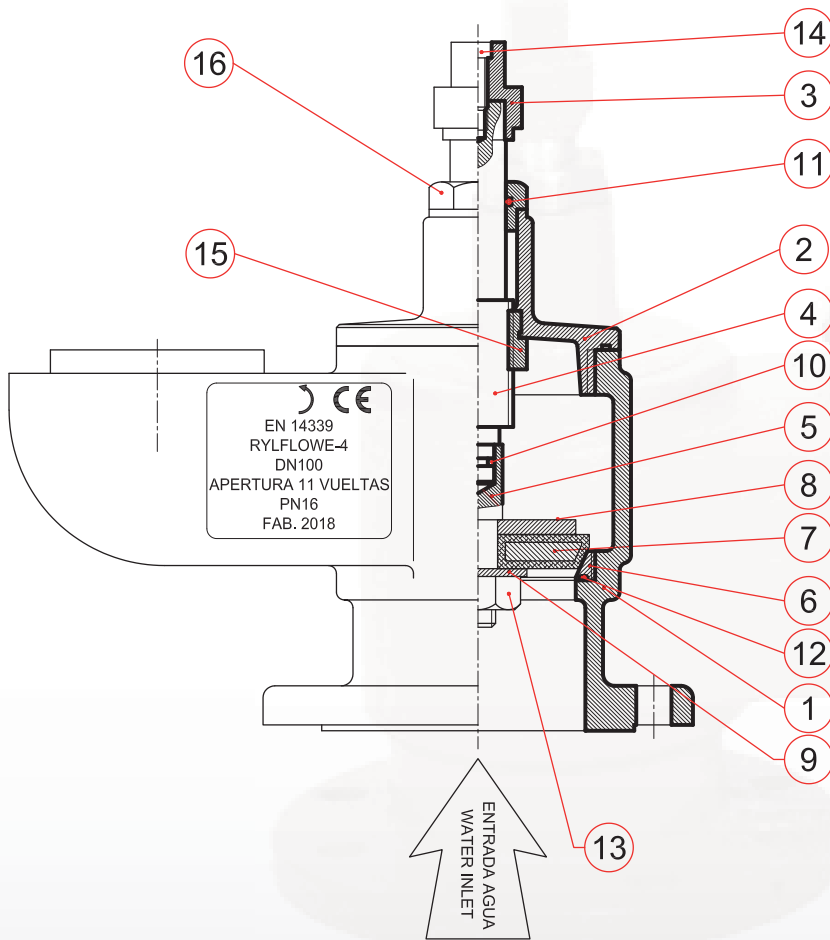

Nº	Denominación
1	Hid. cuerpo enterrado 1x100
2	Hid. tapa cuerpo enterrado
3	Hid. cuadradillo accionamiento 25x25
4	Hid. husillo
5	Hid. porta platillo de cierre
6	Hid. asiento platillo de cierre
7	Hid. platillo de cierre engomado
8	Hid. platillo superior ø80
9	Hid. platillo inferior ø114
10	Hid. enterrado horquilla
11	Junta tórica ø29,2x3
12	Junta tórica ø106x3
13	Tuerca M20 INOX
14	Tornillo M10 x 35 HC
15	Tuerca
16	Casquillo superior porta juntas

RYLFLOW E/4" 1x100 HIDRANTE BAJO RASANTE

INSTRUCCIONES DE MONTAJE DEL HIDRANTE DE COLUMNA SECA

Para el montaje del hidrante, se aconseja leer detenidamente estas instrucciones, siguiendo sus indicadores tanto en los consejos de instalación como en los pasos para el montaje.

- 1. INSTALACION:** En el caso de ser un hidrante de toma recta (modelo R), posicionar el hidrante sobre la brida de alimentación con cuidado de no dañar la junta. Si el hidrante es de toma curva (modelo C), disponga una base consistente para apoyar el hidrante y deposítelo en ella, posicionando la banda del hidrante frente a la brida de la red.
Una vez haya presentado el hidrante contra la brida, atornille la brida del hidrante a la de la red, realizando el apriete de los mismo en forma de cruz, (apretando los tornillos por parejas diametralmente opuestas).
- 2. PRUEBA:** Una vez atornillado el hidrante, y en posición de cerrado, compruebe la estanquidad del mismo dando presión a la red.

ATENCIÓN: Este hidrante está probado en su origen y se entrega en posición CERRADO. Para evitar que las impurezas procedentes de la obra se depositen en el asiento de la válvula, CUANDO ABRA EL HIDRANTE HAGALO EN SU TOTALIDAD y deja pasar todos los restos de la instalación que pudieran quedar en la red. Para ello verifique que el agua que sale por las bocas sea abundante y totalmente limpia.

Posteriormente, cierre el hidrante y verifique su estanquidad (**ATENCIÓN:** este hidrante cierra asistido por la presión del agua y por la fuerza de un muelle. Es por esto que un mayor apriete en cierre, no asegurará una mejor estanquidad ya que este sobreesfuerzo no se transmite directamente al asiento de cierre).

Tras el cierre, no deberá existir fuga ni por las bocas de salida, ni por el orificio de purga (**ATENCIÓN:** es normal que la purga tarde unos 45 minutos en dejar de gotear, ya que ha de evacuar la totalidad del agua restante en la columna del hidrante).

- 3. FINALIZACIÓN DE LA OBRA:** Una vez comprobada la estanquidad de la red finalice la instalación cubriendo el terreno con las capas de material indicado en la Fig. 1

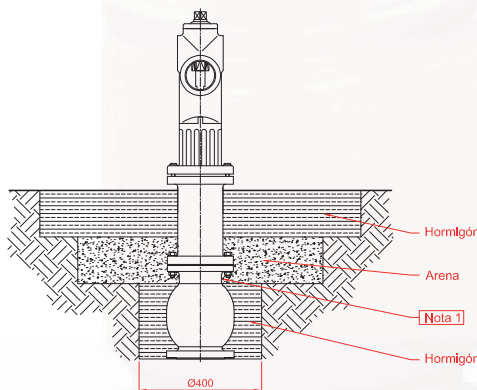

Nota 1: Es importante no taponar el orificio de drenaje del hidrante con el hormigón

Fig.1

Nota 1: Asegúrese de que no tapona el orificio de drenaje con el hormigón.

- 1ª Capa:** Solera de hormigón para reforzar la situación del hidrante y prevenir daños en la red debido a golpes fortuitos sobre la parte aérea del mismo.
- 2ª Capa:** Capa de áridos para facilitar el drenaje del hidrante.
- 3ª Capa:** Cubo de hormigón para fijar la posición de la válvula.

MANTENIMIENTO DEL HIDRANTE DE COLUMNA SECA

Mantenimiento de los Hidrantes de Columna Seca, según el R.D. 513/2017, de 22 de mayo de 2017, publicado en el BOE el 12 de junio de 2017.

Puntos de inspección	
Cada 3 meses	<ul style="list-style-type: none"> • Comprobar la accesibilidad a su entorno y señalización en los hidrantes enterrados. • Inspección visual comprobando la estanquidad del conjunto. • Quitar las tapas de las salidas, engrasar las roscas y comprobar el estado de las juntas de los racores. • Comprobación de la señalización de los hidrantes.
Cada 6 meses	<ul style="list-style-type: none"> • Engrasar la tuerca de accionamiento o rellenar la cámara de aceite del mismo (consultar con RIBÓ FIRE SYSTEM S.L.). • Abrir y cerrar el hidrante, comprobando el funcionamiento correcto de la válvula principal del sistema de drenaje.
Cada año	<ul style="list-style-type: none"> • Verificar la estanquidad de los tapones.
Cada 5 años	<ul style="list-style-type: none"> • Cambio de las juntas de los racores.