

## PUESTOS DE CONTROL TUBERÍA SECA SERIE AGD

Válvula de tubería seca con clapeta  
4" (100 mm) y 6" (150 mm)



### DESCRIPCIÓN DEL PRODUCTO

La válvula de tubería seca modelo AGD de AG Sprinkler que se describe en esta ficha técnica hace posible la instalación de sistemas de rociadores automáticos en edificios donde prevalecen temperaturas de congelación. Este tipo de sistema, llamado sistema de tubería seca, lleva aire a presión en lugar de agua en la red de tuberías de la válvula de tubería seca.

Las válvulas de tubería seca Modelo AGD de AG Sprinkler se pueden rearmar rápida y fácilmente sin utilizar herramientas especiales.

### DATOS TÉCNICOS

<b>Modelo</b>	AGD
<b>Dimensiones</b>	4" (100 mm) y 6" (150 mm)
<b>Presión máxima de trabajo</b>	175 psi (12,1 bar)
<b>Presión de prueba hidrostática en fábrica</b>	350 psi (24,1 bar)
<b>Tomas de extremos y accesorios</b>	Entrada y salida con brida según normas US: (ANSI B16.1 (125 lb); ANSI B 2.1.; y bridas norteamericanas). Entrada con brida según normas US y salida ranurada: (ANSI B16.1 (125 lb); ANSI/AWWA C606; y toma roscada según ANSI B 2.1.; y bridas norteamericanas). Entrada y salida con brida métrica: (bridas compatibles con EN 1092-2, NF-E-29-282 y BS 4504 PN16; tomas roscadas según ISO 7/1 R; se pueden utilizar con válvulas métricas siempre y cuando los accesorios se monten cuidadosamente y se aplique sellante de roscas adicional a las conexiones entre válvulas y accesorios.
<b>Dimensiones de cara a cara</b>	Válvula de 4" (100 mm) - 16" (406 mm) Válvula de 6" (150 mm) - 19" (482 mm)
<b>Goma</b>	De una sola pieza (cierre goma-metal estanca)
<b>Asientos de aire y agua</b>	Roscado de una sola pieza (fácil mantenimiento) De bronce con juntas tóricas (minimiza la corrosión y las fugas Cónicos)
<b>Posición de la instalación</b>	Vertical

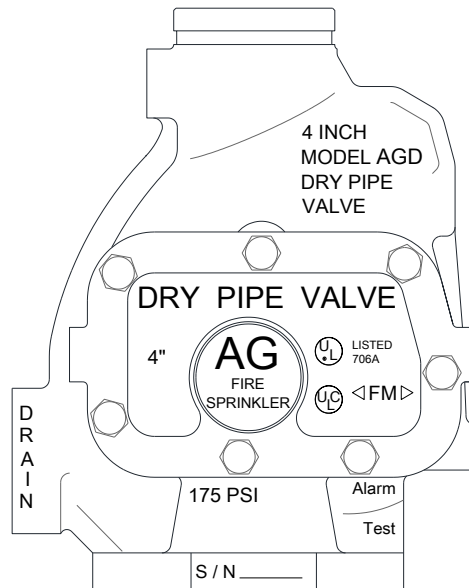

Dimensiones de la ranura en pulgadas				
Diámetro de la válvula	Diámetro de salida	Diámetro de ranura	Anchura de ranura	Cara de la salida a la ranura
4" (100 mm)	4.500	4.334	3/8	5/8
6" (150 mm)	6.625	6.455	3/8	5/8

Dimensiones de bridas en pulgadas					
Diámetro de la válvula	Círculo de pernos	Diámetro de perforación para pernos	Diámetro exterior de la brida	Espesor de la brida	Nº Tornillos
4" (100 mm)	7 1/2	3/4	9	15/16	8
6" (150 mm)	9 1/2	7/8	11	1	8

## FUNCIONAMIENTO

Cuando uno o más rociadores automáticos funcionan debido a un incendio, se reduce la presión de aire en la red de tuberías del sistema aguas debajo de la válvula de tubería seca. La presión del abastecimiento de agua, ejerciendo ahora mayor fuerza, sube y hace girar la clapeta a su posición abierta, permitiendo que el agua fluya hacia el(los) rociador(es) activado(s). El agua también fluye por la salida de la alarma de la válvula de tubería seca a través de un filtro a la alarma mecánica y el presostato eléctrico, accionando automáticamente las alarmas mecánicas y eléctricas.

En las figuras a continuación se muestra la válvula de tubería seca AG Modelo AGD en sus posiciones abierta y cerrada. La posición cerrada se mantiene siempre que la presión de aire en las tuberías del sistema agua de la válvula de tubería seca sea suficiente para ejercer una mayor fuerza del lado superior de la clapeta que la ejercida en su cara inferior por la presión del abastecimiento de agua. Siendo la zona que incluye el asiento de aire unas seis veces mayor a la del asiento de agua (el principio diferencial) la presión de aire requerida para mantener cerrada la válvula de tubería seca es sólo una fracción de la del abastecimiento de agua.

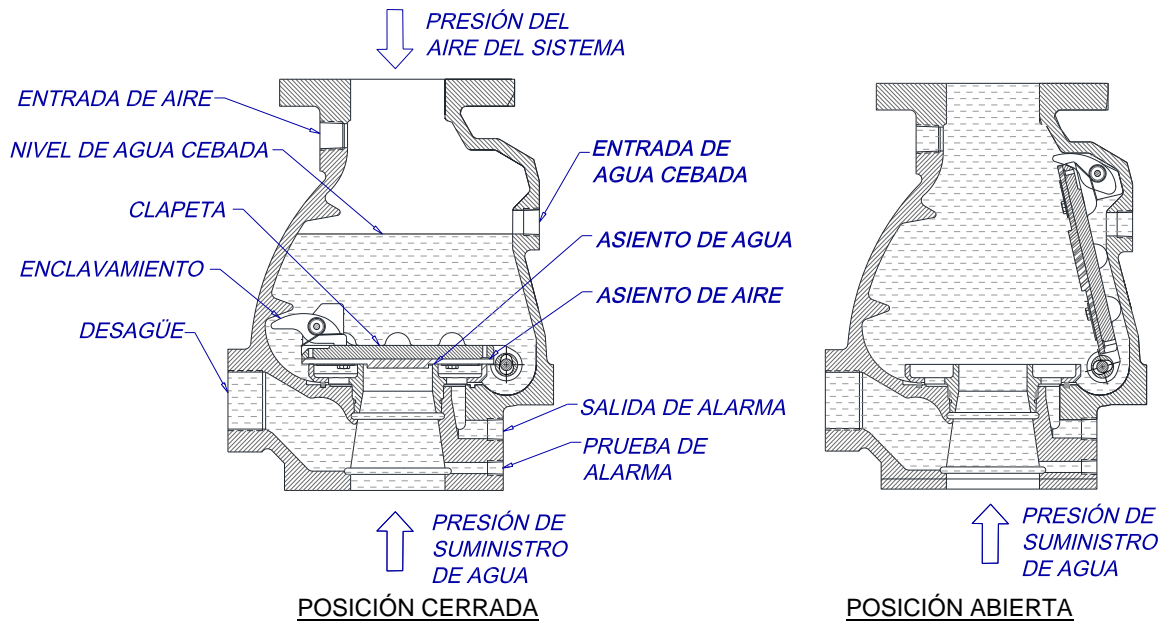

La siguiente tabla muestra la presión de aire recomendada para diferentes presiones de suministro de agua en las válvulas de tubería seca modelo AGD (ambos tamaños).

Presión de agua en la tubería de suministro en psi (bar)	Presión de aire en el sistema en psi (bar)		
	Máximo	No inferior a	No superior a
20 (1.38)	10 (0.68)	20 (1.37)	
50 (3.44)	15 (1.03)	25 (1.72)	
75 (5.17)	20 (1.37)	30 (2.06)	
100 (6.89)	25 (1.72)	35 (2.41)	
125 (8.62)	30 (2.06)	40 (2.75)	
150 (10.34)	35 (2.41)	45 (3.10)	
175 (12.06)	40 (2.75)	50 (3.44)	

### INFORMACIÓN TÉCNICA

Tamaño	Longitud de pérdida por fricción	Entrada y salida con brida	Entrada con brida y salida ranurada
4" (100 mm)	28 ft (8,51 m)	120 lb. (54,5 kg)	110 lb. (49,83 kg)
6" (150 mm)	47 ft (14,29 m)	242 lb. (109,5 kg)	228 lb. (103,28 kg)

## SECCIÓN TRANSVERSAL

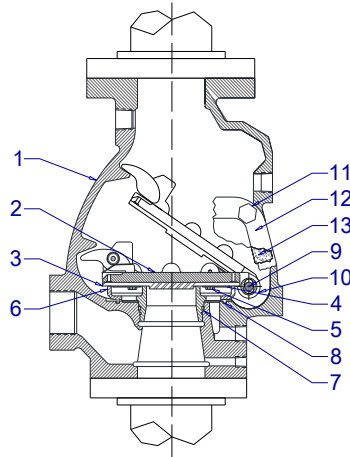

Artículo Nº	Pieza Nº		Descripción	Nº Necesario	
	Tamaño 4" (100 mm)	Tamaño 6" (150 mm)		Tamaño 4" (100 mm)	Tamaño 6" (150 mm)
1	91006225	91006227	Entrada y Salida con Brida	1	1
	91006214	91006216	Entrada con Brida y Salida ranurada		
	91006222	91006223	Entrada y salida con Brida Métrica		
2	71010423	71010623	Clapeta y conjunto de cerrojo	1	1
3	93406224	93406226	Banda de goma clapeta	1	1
4	95306224	95306226	Anillo de apriete	1	1
5	95606224	95606224	Tornillo sujeción anillo	8	8
6	96016224	96016226	Asiento	1	1
7	95446224	95446226	Asiento "O" Ring	1	1
8	95436224	95436226	Cuerpo "O" Ring	1	1
9	95006224	95006226	Tornillo de bisagra	1	1
10	98614402	98614402	1/2" Conexión tubería	1	1
11	91106124	91106126	Tornillos de la tapa	7	8
12	92116224	92116226	Cubierta	1	1
13	93706224	93706226	Junta de la tapa	1	1

## INFORMACIÓN DE PEDIDO

TAMAÑO	PUESTO COMPLETO	COMPONENTES SUELTOS		
		VÁLVULA	TRIM SUELTO	PREMONTAJE
4" DN100	PSAGD100BB0/1	VSAGD100BB0/1	TRAGD1001500	PRETRIMAGAD
6" DN150	PSAGD150BB0	VSAGD150BB0	TRAGD1001500	PRETRIMAGAD

Especifique lo siguiente al realizar el pedido:

Diámetro de la válvula	
Conexión de entrada y salida	
Color de accesorios	
Adquisición de accesorios	
Equipos adicionales	<i>Estos deben ser pedidos por separado</i>

Los equipos presentados en esta hoja técnica deben ser instalados de acuerdo con la última normativa pertinente de la asociación nacional de protección contra incendios (NFPA), FM Global, LPCB, VdS u otras organizaciones similares, también con la normativa gubernamental aplicable. Este documento no es vinculante. AG Fire Sprinkler se reserva el derecho a realizar cualquier cambio en el documento sin previo aviso.