

DISPOSITIVOS DE ALARMA

Modelo PS120-1 / PS120-2

Interruptor de presión



DESCRIPCIÓN

El interruptor de presión modelo PS-120 de AG Fire Sprinkler, se instala en sistemas de rociadores de incendios tal y como se muestra a continuación. Los dispositivos se facilitarán con una conexión macho de 1/2" NPT y se deben conectar a Puerto de alarma de puestos de control húmedos, puestos de control secos, sistemas de acción previa, o válvulas de diluvio. Los dispositivos de presión deben actuar cuando la presión de la línea de alarma alcanza los 30 psi.

Los interruptores de presión deben tener dos conductos de entrada, uno por cada interruptor diferencial para facilitar el uso cuando hay distintas tensiones en cada interruptor.

DATOS TÉCNICOS

Modelo	PS120-1 (1 contacto) PS120-2 (2 contactos)
Conducto de entrada	Dos entradas para conductos de 1/2". Interruptores individuales y tornillos inferiores disponibles para tensiones diferentes en cada entrada.
Carcasa	Cubierta – Fundición con acabado de textura de polvo rojo Base – Fundición
Conexión de presión	Nylon 1/2" NPT Macho
Ajuste en fábrica	PS120-1: Inferior a 110 psi (7,6 bar) PS120-2: Entre 110 psi (7.6 bar) y 130 psi (9 bar)
Rango de presiones	25-175 psi (1,7 - 12,1 bar)
Diferencial	Típico 2 lbs a 25 psi (0,14 a 1,7 bar), 8 lbs a 175 psi (0,55 a 12,1 bar)
Presión máxima del sistema	300 psi (20,68 bar)
Contactos	SPDT (Forma C) 10.1 Amperios a 125/250V AC, 2.0 Amperios a 30VDC
Especificaciones medioambientales	NEMA 4/IP66 Carcasa Nominal – interiores y exteriores cuando se usan con NEMA 4 conexiones del tubo Rango de temperaturas: - 40°F a 140°F (- 40°C a 60°C)
Uso	Rociadores automáticos NFPA - 13 Viviendas unifamiliares o pareadas NFPA – 13D Ocupaciones residenciales hasta 4 plantas NFPA-13R Código Nacional e Alarmas de Fuego NFPA – 72

DIMENSIONES

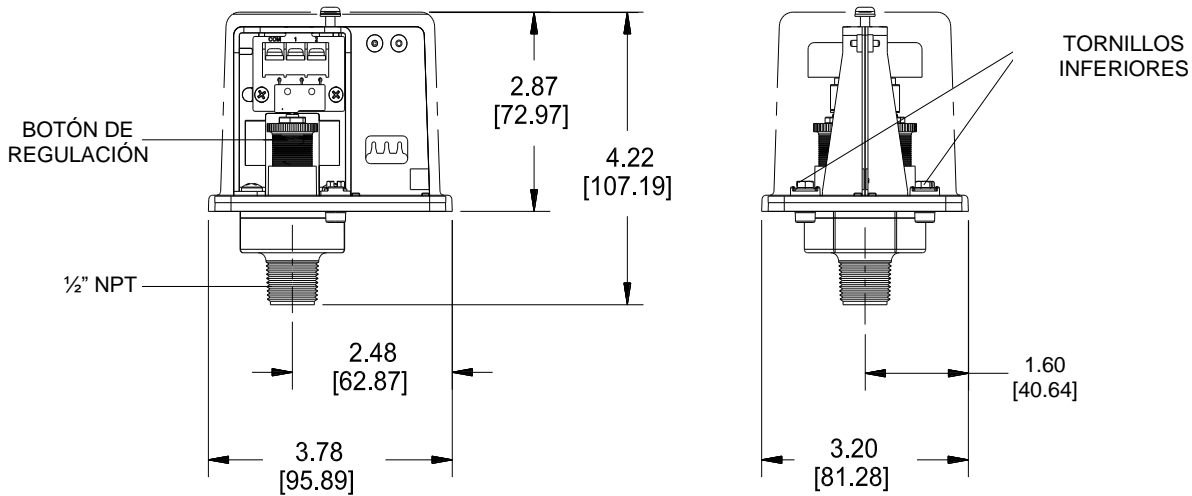

NOTA: Para prevenir fugas, aplicar sellante de teflón solo en las roscas macho.

INSTALACIÓN

Los Conmutadores accionados por presión de supervisión modelo PS120 están diseñados principalmente para detectar un aumento y/o disminución de la presión normal del sistema en sistemas automáticos de rociadores contra incendios. Las aplicaciones típicas son: sistemas de tubería seca, supervisión de aire / nitrógeno previa a la acción, tanques de presión, suministro de aire y suministro de agua. El interruptor PS120 viene configurado de fábrica para una presión normal del sistema de 120 psi (8.3 bar). El interruptor marcado con la palabra BAJO está configurado para operar a una disminución de presión de 10 psi (0,7 bar) a 110 psi (7,6 bar). El interruptor marcado con la palabra ALTO está configurado para operar con un aumento de presión de 10 psi (0,7 bar) a 130 psi (9 bar). Consulte la sección Ajustes y pruebas si se requiere un punto de ajuste diferente al de fábrica.

1. Conecte el PS120 al lado del sistema de cualquier válvula de cierre o de retención.
2. Aplique cinta de teflón a la conexión macho roscada en el dispositivo. (No use barniz para tuberías)
3. El dispositivo debe montarse en posición vertical. (Conexión roscada hacia abajo)
4. Apriete el dispositivo con una llave inglesa en los planos del dispositivo.

INSTRUCCIONES DE CONEXIÓN ELÉCTRICA

1. Retire el tornillo con la llave especial suministrada.
2. Con cuidado, coloque un destornillador en el borde del extractor y aplique una fuerza suficiente para retirar el tapón.
3. Pase los cables a través de un conector de conducto aprobado y fije el conector al dispositivo. Se requiere un accesorio de conducto con clasificación NEMA-4 para uso en exteriores.
4. Conecte los cables a las conexiones de terminales apropiadas para el servicio previsto.

AJUSTES Y PRUEBAS

El funcionamiento del interruptor de supervisión de presión se debe probar al finalizar la instalación y periódicamente a partir de entonces, de acuerdo con los códigos y normas aplicables de la NFPA y/o la autoridad competente (el fabricante recomienda trimestralmente o con más frecuencia).

Nota: la prueba de la PS120 puede activar otros dispositivos conectados al sistema. Se recomienda el uso de una BVL para facilitar la configuración y la prueba del interruptor de presión PS120. Cuando se usa una BVL (válvula de purga), la presión al interruptor puede

aislarse y purgarse del puerto de escape en la BVL sin afectar la presión de supervisión de todo el sistema.

El punto de trabajo del interruptor de presión PS120 se puede ajustar a cualquier punto entre 25 y 175 psi (1,7 - 12,1 bar) girando las perillas de ajuste en el sentido de las agujas del reloj para elevar el punto de actuación y en el sentido contrario para disminuir la actuación punto. En el caso del PS120-2, ambos interruptores operan de forma independiente. Cada interruptor puede ajustarse independientemente para actuar en cualquier punto a través del rango de ajuste del interruptor. El ajuste inicial se puede hacer con una referencia visual desde la parte superior de la perilla de ajuste hasta la escala impresa en el soporte del interruptor. Los ajustes finales se deben verificar con un manómetro.

PLACA DE CONEXIÓN DE TERMINALES

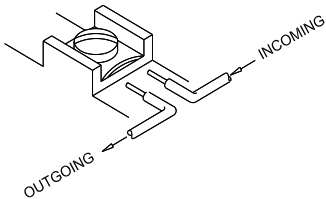

ADVERTENCIA

Una sección no aislada de un solo conductor no debe enrollarse alrededor del terminal y servir como dos conexiones separadas. El cable debe cortarse, por lo que se debe supervisar la conexión en caso de que el cable se desprenda de debajo del terminal.

APLICACIONES TÍPICAS EN ROCIADORES

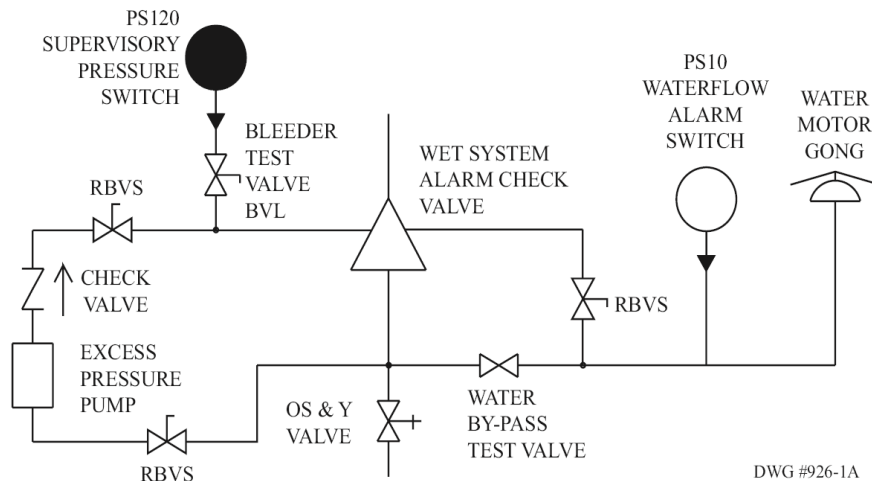

PRECAUCIÓN

El cierre de cualquier válvula de cierre entre la válvula de retención de alarma y el PS120 hará que el PS120 no funcione. Para cumplir con IBC, IFC y NFPA-13, cualquier válvula de este tipo debe ser supervisada eléctricamente con un interruptor de supervisión como el modelo RBVS.

CONEXIÓN TÍPICA

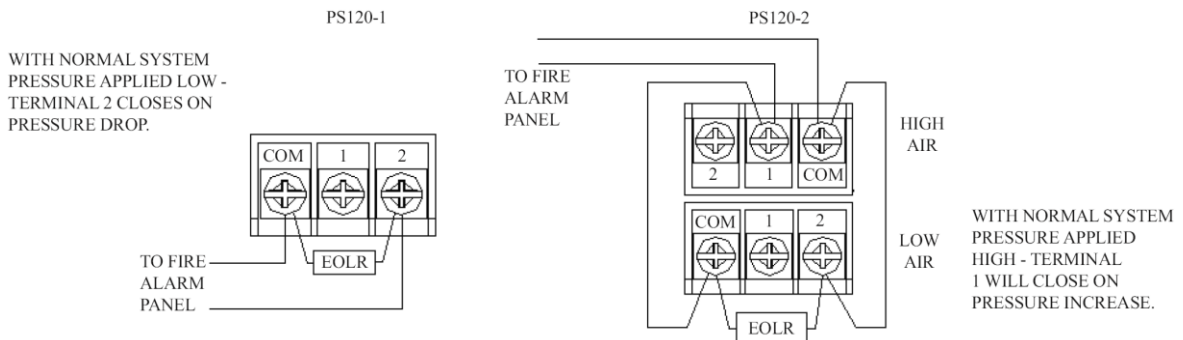

CONEXIÓN DE SEÑAL DE BAJA PRESIÓN

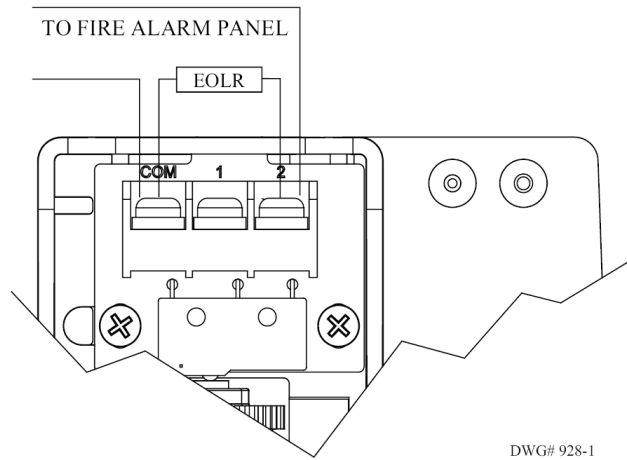

CONEXIÓN DE SEÑAL DE FLUJO DE AGUA

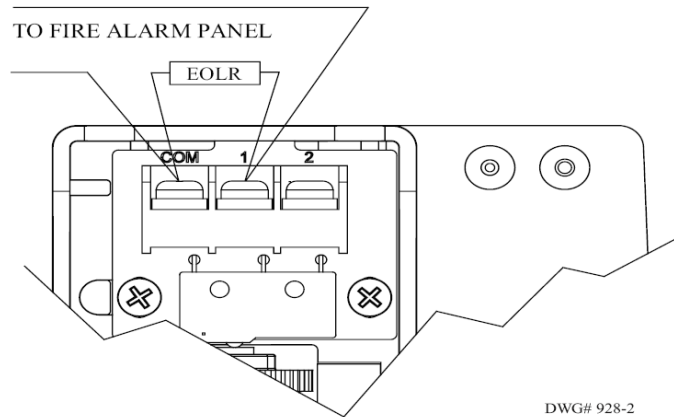

CONEXIÓN DE UN CONDUCTO

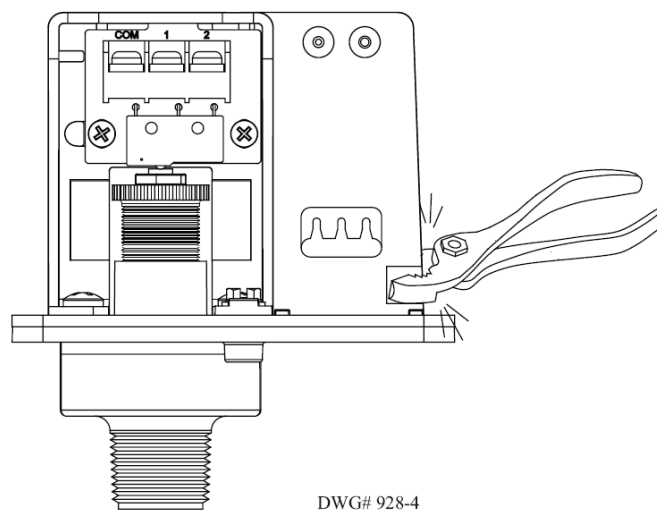

Divida la sección delgada del divisor para proporcionar una ruta para los cables cuando conecte ambos interruptores desde una entrada de conducto.

AJUSTE DE PRESIÓN

LOW PRESSURE SWITCH

(Con presión de sistema normal)

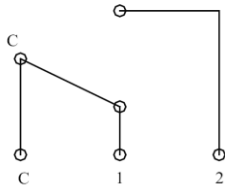

Terminal #1: Cerrado bajo presión del sistema normal

Terminal #2: Abierto bajo presión del sistema normal. Cierra cuando cae la presión. Utilizado para señal de baja presión.

HIGH PRESSURE SWITCH

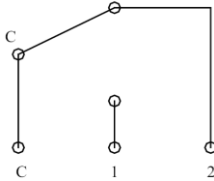

Terminal #1: Abierto bajo presión de sistema normal. Cierra cuando se incrementa la presión. Utilizado para señal de alta presión.

Terminal #2: Cerrado bajo presión normal del sistema.

RETIRADA DE TAPA

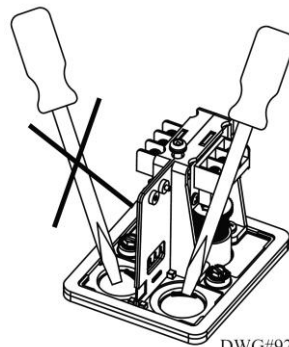

ADVERTENCIA

La instalación debe ser realizada por personal cualificado y de acuerdo con todos los códigos y ordenanzas nacionales y locales.

Peligro de electrocución. Desconecte la fuente de alimentación antes de dar servicio. Se pueden producir lesiones graves o la muerte.

Lea todas las instrucciones detenidamente y entiéndalas antes de comenzar la instalación. Guarde las instrucciones para uso futuro. Si no se leen y entienden las instrucciones, podría producirse un funcionamiento incorrecto del dispositivo y ocasionar lesiones graves o la muerte.

Riesgo de explosión No es para uso en lugares peligrosos. Se pueden producir lesiones graves o la muerte.

PRECAUCIÓN

No atornille agarrando la caja del interruptor. Use sólo destornillador plano en el cojinete. Si no se instala correctamente, podría dañar el interruptor y causar un funcionamiento incorrecto que dañe el equipo y la propiedad.

Para sellar roscas, aplique cinta de teflón solo a roscas macho. El uso de compuestos para juntas o cemento puede obstruir la entrada del puerto de presión y provocar un funcionamiento incorrecto del dispositivo y daños al equipo.

No apriete demasiado el dispositivo, se aplican las prácticas de tubería estándar.

INFORMACIÓN DE PEDIDO

MODELO	CÓDIGO
PS120-1	SY1341203
PS120-2	SY1341204

Especificar:

Modelo	
Cantidad	
Número de contactos	

AG FIRE SPRINKLER

AG Fire Sprinkler ofrece una amplia selección de componentes para sistemas húmedos de rociadores automáticos. A continuación se presentan algunos de los productos AG fabricados con precisión para proteger a las personas y bienes contra los incendios a todas horas y en cualquier lugar.

- Rociadores
 - Cobertura Normal
 - Cobertura Extendida
 - Almacenamiento
 - Secos
 - Accesorios
- Puestos de control
 - Húmedos
 - Secos
 - Acción previa
 - Accesorios
- Boquillas para agua pulverizada
 - Boquillas window
 - Boquillas para media velocidad
 - Boquilla para alta velocidad
 - Boquillas Hydroshield
 - Boquillas para tanques tipo seta
- Equipos de espuma
 - Depósitos
 - Proporcionadores
 - Equipos de descarga de espuma
 - Espumógenos
- Válvulas de diluvio para agua pulverizada y espuma
 - Válvulas de diluvio de clapeta
 - Válvulas de diluvio de membrana
- Monitores
 - Monitores Manuales
 - Monitores Remotos
 - Lanzas para monitores
 - Torres y Carros para monitores
- Válvulas
 - Válvulas de mariposa
 - Válvulas de compuerta
 - Válvulas de retención
 - Válvulas de control de presión
 - Válvulas Test and Drain
 - Válvulas de mangueras e hidrantes
 - Conexiones para bomberos

Los equipos presentados en esta hoja técnica deben ser instalados de acuerdo con la última normativa pertinente de la asociación nacional de protección contra incendios (NFPA), FM Global, LPCB, VdS u otras organizaciones similares, también con la normativa gubernamental aplicable.
Este documento no es vinculante. AG Fire Sprinkler se reserva el derecho a realizar cualquier cambio en el documento sin previo aviso.