

DISPOSITIVOS ELÉCTRICOS DE ALARMA

Modelo VSR-S-EU

Interruptor de alarma de flujo tipo paleta con retardo



DESCRIPCIÓN

El modelo VSR-S-EU de flujo de agua de tipo paleta se utiliza en sistemas de rociadores húmedos que utilizan tamaños de tubería de 1" (25 mm), 1 1/4" (32 mm), 1 1/2" (38 mm) o 2" (50 mm). La unidad también se puede usar como un detector de flujo de agua en secciones en sistemas grandes.

La unidad contiene dos interruptores de acción rápida de tiro doble de un solo polo y un retardo neumático ajustable de reciclaje instantáneo. Los interruptores se activan cuando ocurre un flujo de 10 galones por minuto (38 lpm) o más aguas abajo del dispositivo. La condición de flujo debe existir durante un período de tiempo necesario para superar el período de retardo seleccionado.

INFORMACIÓN TÉCNICA

Modelo	VSR-S-EU
Máxima presión de trabajo	250 psi (17.2 bar) 300 psi (20,68 bar) UL
Máxima velocidad	18 fps (5,5 m/s)
Clasificación de contactos	Dos juegos de contactos SPDT (Form C) 10.1 Amps a 125/250 VAC 2.0 Amps a 30 VDC resistivos 10mAmps/min a 24 VDC
Entrada de cableado	Dos aperturas para cables eléctricos de 1/2" Compartimientos de interruptor individuales adecuados para voltajes diferentes
Carcasa	Acabado de esmalte rojo fundido a presión La cubierta sujeta con tornillos a prueba de manipulaciones
Uso	Listado de plástico, cobre y tubería de hierro del cronograma 40 Se adapta a tamaños de tubería: 1" (25 mm), 1 1/4" (32 mm), 1 1/2" (38 mm) y 2" (50 mm) Nota: Se suministran 12 palas con cada unidad, una para cada tamaño de tubería de TEE roscado y sudor, una para CPVC de 1" (25 mm), CPVC de una para 1" (25 mm), CPVC Nibco roscado para una para 1", y uno para rosca de 1 1/2" (38 mm) (Japón)
Limitaciones medioambientales	De 40°F a 120°F (de 4.5°C a 49°C) Cerramiento con clasificación NEMA 4 / IP66: en interiores o al aire libre cuando se usa con accesorios de conductos NEMA 4
Uso	Rociadores automáticos NFPA - 13 Viviendas unifamiliares o pareadas NFPA - 13D Ocupaciones residenciales hasta 4 plantas NFPA-13R Código Nacional e Alarmas de Fuego NFPA - 72

DIMENSIONES

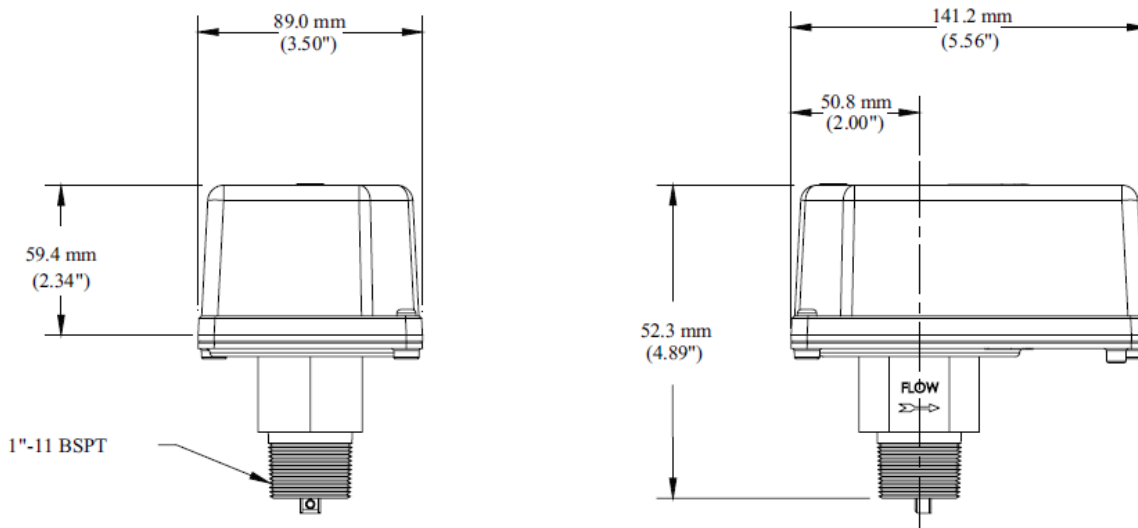

CERRAMIENTO

Los interruptores VSR-S-EU y el dispositivo de retardo están encerrados en una carcasa de fundición inyectada de propósito general. La cubierta se mantiene en su lugar con dos tornillos a prueba de manipulaciones que requieren una llave especial para su extracción. Un interruptor de tampo de la cubierta instalable en el campo está disponible como una opción que puede usarse para indicar la extracción no autorizada de la cubierta.

INSTALACIÓN

Estos dispositivos pueden montarse en tubería horizontal o vertical. En una tubería horizontal, deben instalarse en el lado superior de la tubería, donde estarán accesibles. Las unidades no se deben instalar a menos de 6 "(15 cm) de una válvula, drenaje o accesorio que cambie la dirección del flujo de agua. Seleccione la paleta adecuada para el tamaño de la tubería y el tipo de te utilizado, consulte la Fig. 1 para obtener instrucciones sobre cómo cambiar la paleta. La unidad tiene un casquillo BSPT de 1" para enroscar en una te no corrosiva. No use más de tres vueltas de cinta de teflón.

Se debe tener cuidado de orientar adecuadamente el dispositivo para la dirección del flujo de agua.

La veleta no debe frotar el interior de la te ni atascarse de ninguna manera. El vástago debe moverse libremente cuando se opera a mano.

El dispositivo también se puede usar en instalaciones de tubería de cobre o plástico con los adaptadores adecuados para que la te se pueda instalar en la tubería. El VSR-S-EU solo se puede instalar en tes de fábrica con una conexión BSPT. No se permiten reducciones, tes mecánicas ni soldaduras.

Nota: No retire la cubierta por un período prolongado de tiempo.

AJUSTE DE RETARDO

El retraso se puede ajustar girando la perilla de ajuste de retardo de 0 a la configuración máxima (20-30 segundos). El retraso de tiempo se debe establecer en el mínimo requerido para evitar falsas alarmas.

DO NOT LEAVE COVER OFF FOR EXTENDED PERIOD OF TIME

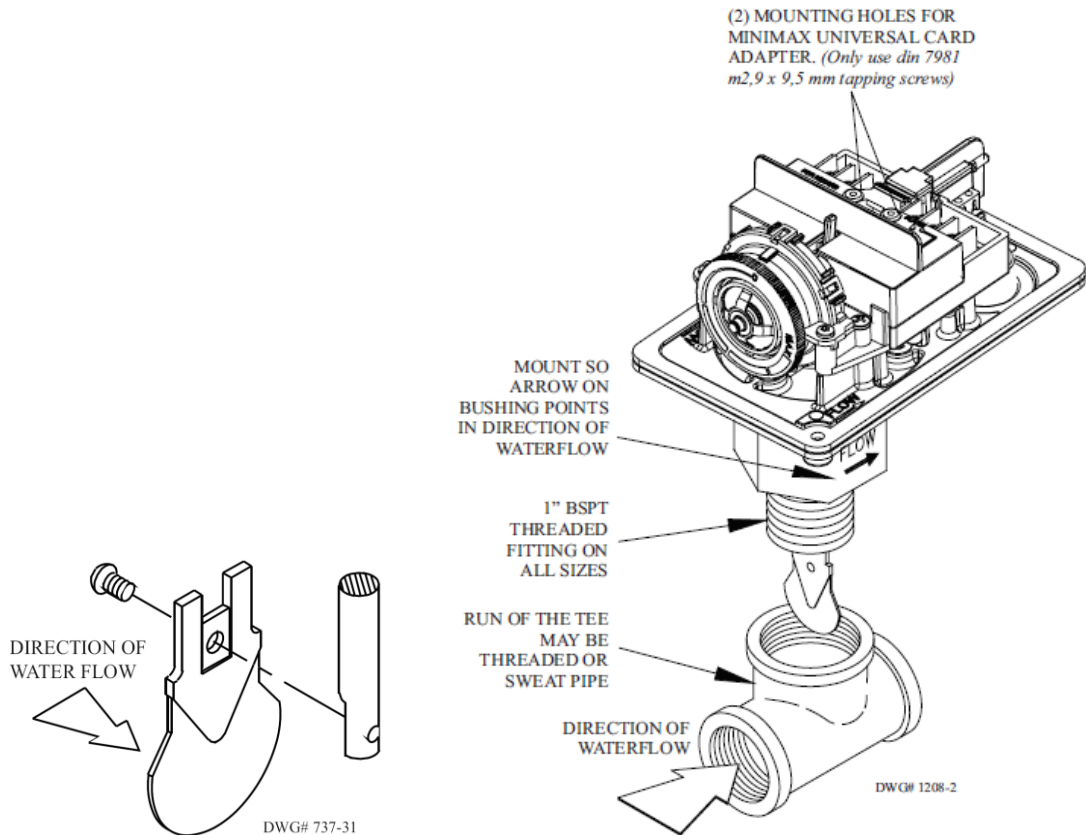

ADVERTENCIA: Se suministran 12 paletas con cada unidad. Uno para cada tamaño de rosca o de plástico. Estas paletas tienen caracteres elevados que muestran el tamaño de la tubería y el tipo de te con el que se van a utilizar. Se debe usar la paleta adecuada. La paleta debe estar correctamente fijada (vea el dibujo) y el tornillo que sujeta la paleta debe estar bien apretado.

CONEXIÓN DEL INSTRUMENTO EN LA TE

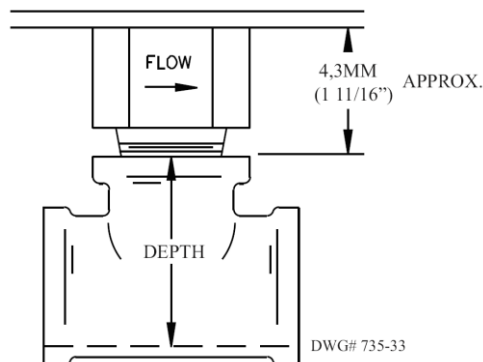

Se debe tener cuidado de orientar adecuadamente el dispositivo para la dirección del flujo de agua. En las tes, no se permiten bujes roscados, insertos o adaptadores, a menos que cumplan ciertas dimensiones.

Importante: la profundidad en la parte inferior interior del tee debe tener unas dimensiones específicas.

ADVERTENCIA: No use más de tres vueltas de cinta de teflón.

PLACA DE CONEXIÓN DE TERMINALES

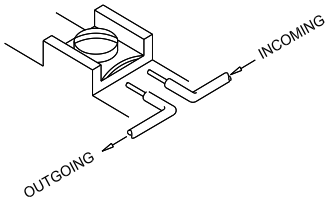

ADVERTENCIA

Una sección no aislada de un solo conductor no debe enrollarse alrededor del terminal y servir como dos conexiones separadas. El cable debe cortarse, por lo que se debe supervisar la conexión en caso de que el cable se desprenda de debajo del terminal.

CONEXIONES TÍPICAS

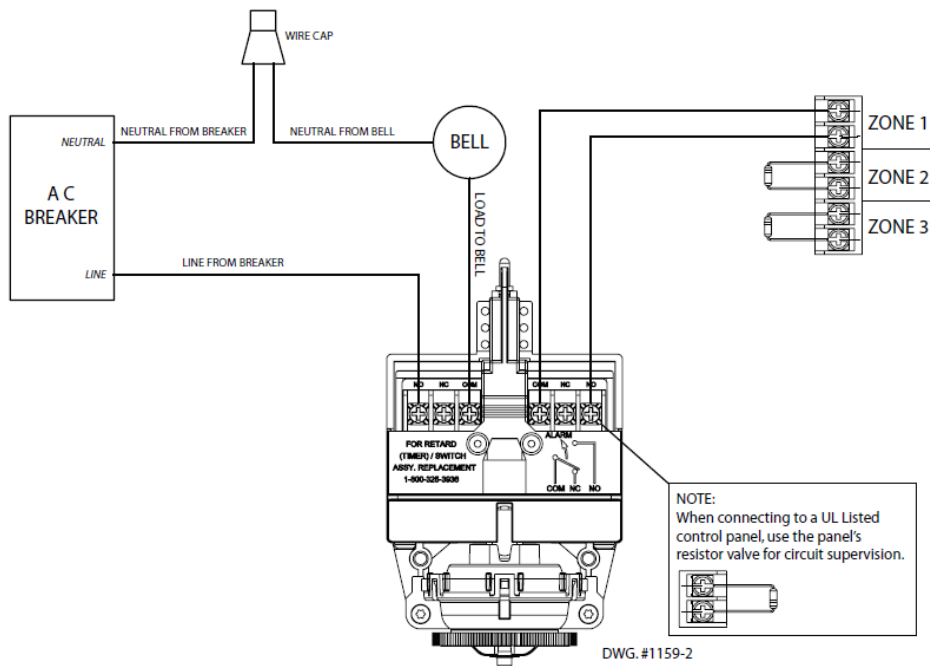

Notas:

1. El modelo VSR-S-EU tiene dos interruptores, uno puede usarse para operar una estación central, unidad de señalización remota o patentada, mientras que el otro se usa para operar un avisador audible o visual local.
2. Para circuitos supervisados, vea el dibujo y la nota de precaución "Cambiar conexiones de terminales".

RETIRADA DE TAPAS

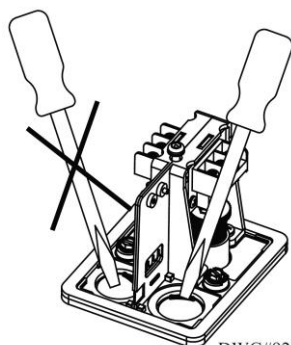

DWG#928-5

Ubique el destornillador en el borde de las tapas, nunca en el centro.

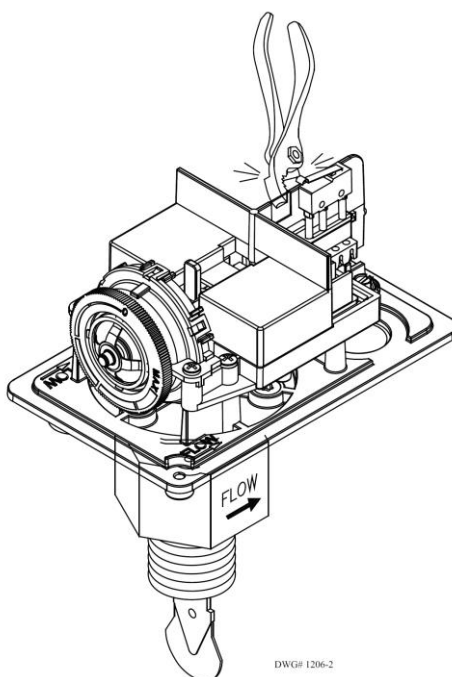

DWG# 1206-2

Rompa la sección fina de la tapa cuando se conecten los interruptores a un conducto.

PRUEBAS

La frecuencia de inspección y prueba para el Modelo VSR-S-EU y su sistema de supervisión de protección asociado debe estar de acuerdo con los Códigos y Estándares aplicables de la NFPA y / o la autoridad con jurisdicción (el fabricante recomienda trimestralmente o con más frecuencia).

La válvula de prueba de inspección (generalmente ubicada al final de la línea de bifurcación más remota) siempre se debe usar con fines de prueba. Si no hay disposiciones para probar el funcionamiento del dispositivo de detección de flujo en el sistema, no se recomienda o aconseja la aplicación del VSR-S-EU.

Se requiere un flujo mínimo de 10 gpm (38 lpm) para activar este dispositivo.

AVISO: Informe a la persona responsable de las pruebas del sistema de protección contra incendios que este sistema debe ser probado de acuerdo con las instrucciones de prueba.

MANTENIMIENTO

Inspeccione los detectores mensualmente para detectar fugas. Si se encuentran fugas, reemplace el detector. El interruptor de flujo de agua VSR-S-EU debe proporcionar años de servicio sin problemas. El conjunto de retardo e interruptor son fácilmente reemplazables in situ.

En el caso improbable de que alguno de los componentes no funcione correctamente, solicite el conjunto de repuesto del interruptor de retardo. No se requiere mantenimiento, solo pruebas e inspecciones periódicas.

RETIRADA

- Para evitar daños accidentales por agua, todas las válvulas de control deben cerrarse herméticamente y el sistema debe vaciarse por completo antes de retirar o reemplazar los detectores de flujo de agua.
- Desconecte la energía eléctrica del detector, luego desconecte el cableado.
- Use una llave inglesa en las partes planas del buje. Gire el interruptor en sentido antihorario para desacoplar las roscas de la tubería.
- Levante suavemente con los dedos, gire la aleta para que encaje a través del orificio mientras continúa levantando el detector de flujo de agua.
- Retire el detector de la tubería.

PRECAUCIÓN: Los interruptores de flujo de agua que están supervisando los sistemas de rociadores de tubería húmeda no se deben usar como el único dispositivo iniciador para descargar AFFF, diluvio o sistemas de supresión química. Los interruptores de flujo de agua utilizados para esta aplicación pueden provocar descargas involuntarias causadas por sobretensiones, aire atrapado o tiempos de retardo cortos.

INFORMACIÓN DE PEDIDO

TAMAÑO	CÓDIGO
De 1" DN25 hasta 1 ½" DN40	DFVSR025040CE

Especificar:

Modelo	
Cantidad	

Los equipos presentados en esta hoja técnica deben ser instalados de acuerdo con la última normativa pertinente de la asociación nacional de protección contra incendios (NFPA), FM Global, LPCB, VdS u otras organizaciones similares, también con la normativa gubernamental aplicable. Este documento no es vinculante. AG Fire Sprinkler se reserva el derecho a realizar cualquier cambio en el documento sin previo aviso.