

## CONEXIONES DE BOMBEROS

Modelo A95

Clapeta simple y recta

Doble entrada



### DESCRIPCIÓN

Las conexiones siamesas bidireccionales modelo A95 se utilizan como una conexión de entrada auxiliar expuesta con una capacidad de entrada de 500 gpm (1890 lpm) para complementar el suministro de agua de protección contra incendios (NFPA 14 Sección 5.9 y NFPA 13 Sección 2.7).

La clapeta oscilante proporciona un canal completo. El diseño expuesto proporciona un método económico para satisfacer los requisitos de entrada de los bomberos.

### INFORMACIÓN TÉCNICA

<b>Modelo</b>	A95
<b>Dimensiones</b>	2 ½" DN65 x 4" DN100
<b>Conexiones</b>	Entradas: 2 conexiones hembra rocker o roscado hembra NH (NST) Salida: Rosca recta hembra NPT
<b>Presión de trabajo</b>	300 psi (21 bar)
<b>Materiales</b>	Cuerpo: Fundición de latón Clapeta: Latón forjado Pivote: Latón forjado
<b>Acabado</b>	Natural

### DIMENSIONES

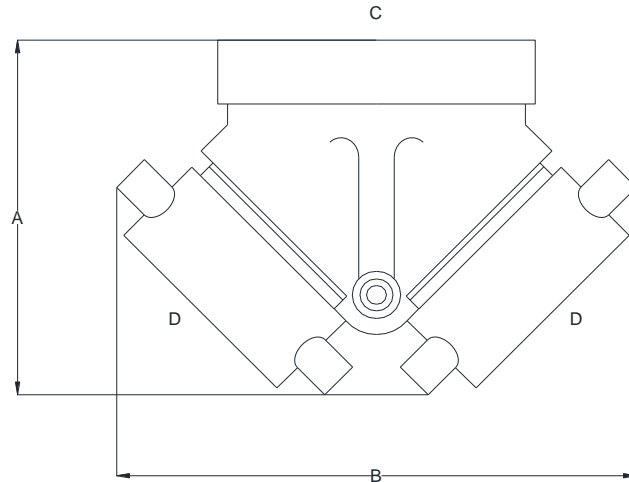

TAMAÑOS	DIMENSIONES	
D x C	A	B
2 1/2" DN65 x 4" DN100	5 33/64" (140,09 mm)	8 5/64" (205,18 mm)

### INSTALACIÓN

Estas conexiones de bomberos deben ser instaladas y probadas de acuerdo con NFPA 13 para sistemas de rociadores o con NFPA 14 para tubos verticales y sistemas de mangueras.

Durante la instalación, preste atención para no deformar ninguna parte de la pieza, ya que esto podría comprometer el funcionamiento.

Asegúrese de que se eliminen todos los restos e impurezas cuando el sistema se haya limpiado.

Después de la instalación, verifique la estanqueidad mediante una prueba de presión.

### MANTENIMIENTO

Las conexiones de bomberos deben inspeccionarse periódicamente y después de cada uso. Limpie la unidad según sea necesario, verifique para asegurarse de que los giros se muevan libremente y que las clapetas se cierren correctamente.

Para requisitos de inspección, prueba y mantenimiento de los sistemas de protección contra incendios a base de agua, consulte NFPA 25.

1. Se recomienda realizar una prueba de flujo al menos una vez al año.
2. Las conexiones de bomberos deben inspeccionarse para detectar daños o corrosión y no están diseñadas para aceptar piezas de repuesto que no sean los pivotes.
3. Los pivotes deberían ser operados a mano, no apretarlos; nunca aflojar utilizando una barra de torsión u otro dispositivo para ejercer un par excesivo. Un par excesivo puede dañar las roscas y otras partes activas.
4. Si la Conexión de bomberos no funciona según lo previsto, la pieza debe ser reemplazada.

### INFORMACIÓN DE PEDIDO

DESCRIPCIÓN	CÓDIGO
4" DN100 x (2x) 2 1/2" DN65	A95100X065
Señal de identificación redonda de aluminio	SERED1
Señal de identificación redonda de plástico	SERED2

Especificar:

Modelo	
Cantidad	

Los equipos presentados en esta hoja técnica deben ser instalados de acuerdo con la última normativa pertinente de la asociación nacional de protección contra incendios (NFPA), FM Global, LPCB, VdS u otras organizaciones similares, también con la normativa gubernamental aplicable. Este documento no es vinculante. AG Fire Sprinkler se reserva el derecho a realizar cualquier cambio en el documento sin previo aviso.