

## BIE BMR 25/1 SIDE PLUS



Ref. M006875 + M006876



### CARACTERÍSTICAS

- BIE 25 certificada según norma EN 671-1 diseñada para ubicar en espacios que requieran anchos estrechos
- Conjunto vertical para empotrar compuesto por tres módulos para ubicar BIE 25, pulsador y sirena y extintor
- Panel frontal fabricado en INOX AISI 304 y armario fabricado en acero galvanizado
- Puerta con bisagras ocultas y cierre de imán tipo PULSAR
- Dimensiones: 1120x280x610mm (Alto x Ancho x Fondo)

### COMPARTIMENTO SUPERIOR

- Devanadera fija con alimentación axial conexión mediante latiguillo flexible
- 20m de manguera semirrígida ALFLEX de 25mm según norma EN 694
- Válvula de bola de latón de 1" cromado con purgador de ¼" y volante desmultiplicador
- Manómetro escala 0-16 kg/cm<sup>2</sup>
- Lanza multiefecto Viper VTE-1550 de 25mm ABS
- No incluido codo de acometida

### COMPARTIMENTO INTERMEDIO

- Troqueles para elementos de detección pulsador y sirena (no incluidos elementos de detección)

### COMPARTIMENTO INFERIOR

- Habitáculo para extintor de 6kg polvo ABC o 2kg CO<sub>2</sub> (no incluido)

\* Otros acabados consultar referencia

## BIE BMR 25/1 SIDE PLUS

### PLANO

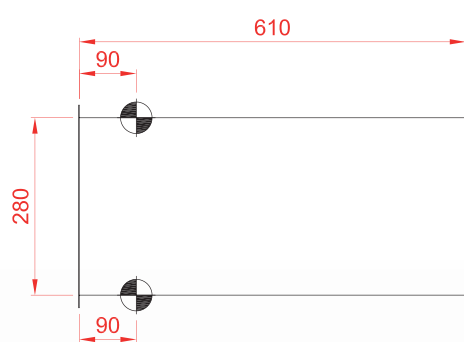
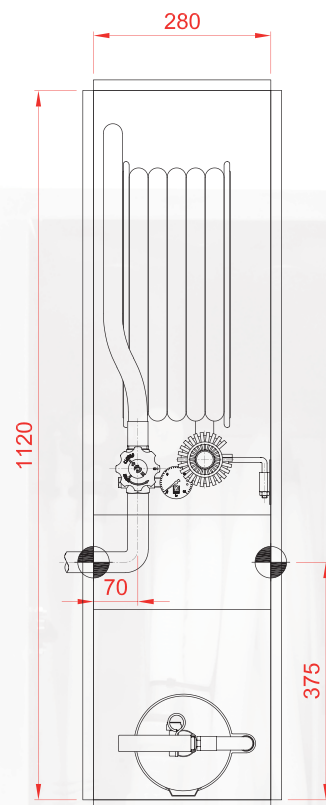
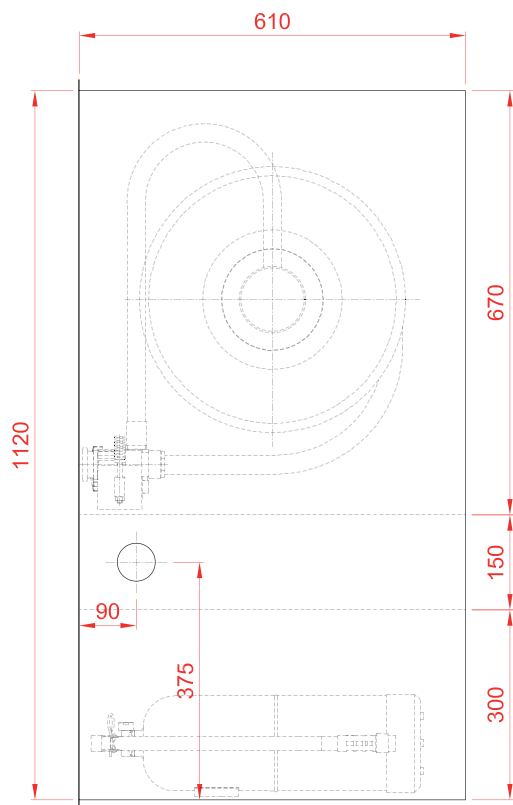

### DIMENSIONES EMPOTRAMIENTO

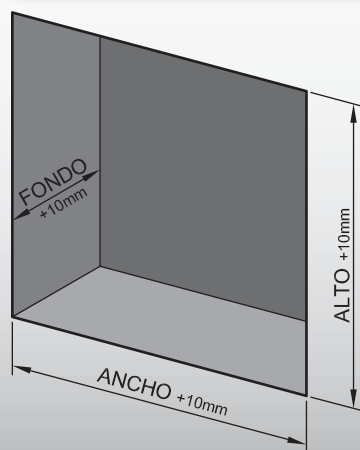

NOTA:  
Komtes se reserva el derecho de modificar las características técnicas de los productos, en caso de considerarlo necesario.  
Fotos/planos no contractuales.